



# Série HZ

Unités combinées pour les  
emplacements dangereux :

Classe I Zone 2 Groupes : IIA, IIB et IIC

Class I Division 2 Groupes : A, B, C et D

Projet / Emplacement :

Entrepreneur :

Date :

Préparé par :

## Caractéristiques

- Certifié Classe I Zone 2, Groupes IIA, IIB et IIC
- Certifié Classe I Division 2, Groupes A, B, C et D selon CSA C22.2 No.137-M1981
- Certifié pour les codes de température de plusieurs types de lampes de secours
- Certifié CSA C22.2 No141
- Certifié CSA C860
- Cadre en polymère de grade industriel, avec joint intégré afin prévenir l'infiltration d'eau
- Panneau arrière hyper-résistant en aluminium de 1/8 pouce d'épaisseur avec trous de fixation afin de permettre une installation sécuritaire au mur
- Panneau avant hyper-résistant et scellé en polycarbonate résistant au vandalisme
- Module d'enseigne de sortie éclairé par des DEL **ALINGAP** de couleur rouge, écoénergétique et de longue durée
- Deux lampes à halogène ou à DEL MR16, protégées par une cage en aluminium et un couvercle en polycarbonate
- Scellé, aucun entretien, batteries de type plomb-calcium ou nickel-cadmium
- Capacité de charge à distance
- Version standard : fonctions d'autotest
- Boîte électrique en aluminium coulé sous pression de qualité industrielle fournie
- Conduit électrique de 1/2 pouce sur les deux côtés et sur le dessus
- Compatibilité avec le système NEXUS® (pour plus d'information sur NEXUS®, veuillez communiquer avec votre représentant des ventes).



## Grilles de protection

460.0078-RL Montage mural

## Codes de température

Spéc.	Code de température	Caractéristiques CSA/UL	Lampe de remplacement
6V - 10W	T3C	160 °C	580.0079-RL
12V - 12W	T3A	180 °C	580.0080-RL
12V - 20W-H	T2D	215 °C	580.0068-RL

Note : Utiliser les lampes de remplacement spécifiées pour éviter la surchauffe.

## Pour commander

Série*	Nombre de phares	Type de lampe	Boîtier / face	Tension c.a.	Légende	Options
<b>HZ36</b> = 6V - 36 watts acide plomb <b>HZ36N</b> = 6V - 36 watts NiCad <b>H12Z60</b> = 12V - 60 watts NiCad	<b>Vide</b> = aucun phare <b>2</b> = 2 phares	<b>MJ</b> = MR16, 6V - 10 watts <b>MK</b> = MR16, 12V - 12 watts <b>MW</b> = MR16, 12V - 20 watts, IR <b>LD7</b> = 12V - 4 watts, DEL	<b>GG</b> = gris/gris	<b>Vide</b> = 120/347 V. c.a. <b>U2</b> = 120/277 V. c.a.	<b>Vide</b> = rouge <b>G</b> = verte	<b>AD</b> = auto test <b>ADN</b> = auto test silencieux <b>NEX</b> = interface système Nexus®*

\* Non disponible en version SORTIE

\* Les options ne sont pas toutes disponibles avec le système NEXUS®. Veuillez communiquer avec votre représentant des ventes.

EXEMPLE : HZ362MJGGAD

## Spécification Type

Fournir et installer les unités multiples Ready-Lite **Série HZ** (équipement de secours et enseigne de sortie). Conçu spécifiquement pour les emplacements dangereux, le cadre de l'équipement doit être fait de polymère de qualité industrielle incluant des joints le long des deux côtés du contour du cadre. Le panneau arrière doit être fait d'une feuille d'aluminium de 1/8 pouce d'épaisseur et doit inclure les outils passe fils pour l'installation sur une boîte électrique (fournie) ainsi que quatre trous de fixation pour une installation au mur. Le panneau avant doit être fait de polycarbonate hyper-résistant anti-vandalisme et afficher une inscription illuminée de manière uniforme. La légende doit être éclairée à l'aide d'une source à diode électroluminescente. La technologie DEL rouge doit être de type **ALINGAP**. Un diffuseur sensible DEL doit être installé derrière l'inscription afin de procurer des lettres en trait de 6 pouces par 3/4 de pouce pourvu d'une illumination uniforme. Lorsque spécifié, l'équipement doit être pourvu d'un compartiment inférieur contenant deux ampoules de secours avec têtes ajustables et des lampes halogènes ou à DEL MR-16 longue durée de \_\_\_ V et \_\_\_ W. Les lampes doivent être protégées par une cage en aluminium ainsi que par un couvercle en polycarbonate transparent et antichoc.

L'équipement doit être certifié pour les emplacements dangereux ; Classe I Zone 2, Groupes IIA, IIB et IIC et Classe I Division 2 Groupes: A, B, C et D. La tension d'entrée c.a. standard doit être de 120/347Vac. Le matériel doit être équipé d'un interrupteur de contrôle magnétique situé derrière le panneau avant ainsi que de deux voyants lumineux DEL : AC-on (c.a. sous tension) et "Service required" (entretien nécessaire). L'unité doit être dotée de fonctions d'auto-test régulées par un microcontrôleur et doit se tester elle-même automatiquement durant 1 minute tous les 30 jours, 10 minutes à tous les 6 mois et 30 minutes une fois par année. Le voyant lumineux DEL "Service required" doit s'allumer aussitôt qu'un problème est détecté. Un affichage à 4 DEL servant au diagnostique et situé à l'intérieur de l'unité doit identifier la source du problème (batterie, circuiterie du chargeur ou charge imposée par la lampe). Le module d'enseigne de sortie doit être approuvé CSA-C860.

L'unité combinée doit être du modèle Ready-Lite : \_\_\_\_\_.

## Dimensions

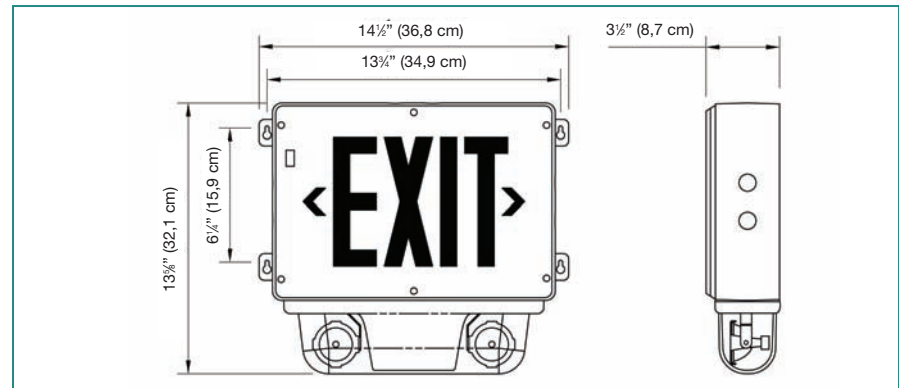

## Consommation énergétique

Modèle	Spécifications c.a.	Capacité en watts					
		30min	1h00	1h30	2h00	4h00	
HZ36	120 / 347 V c.a.	0,15 / 0,06 Amp	36	21	15	12	-
HZ36N		0,15 / 0,06 Amp	36	30	20	15	-
H12Z60		0,30 / 0,10 Amp	60	40	30	20	10